

### RAMPA Inserts Type SKD330

with sealing collar, hex drive, tilt protection and speed-up of assembling. Optimal retaining function, works for widest range of substrates and has 100% control of all functional dimensions incl. internal machine thread. Patent awarded.

### Insert RAMPA modèle SKD330

avec collerette, 6 pans creux, protection d'inclinaison et montage accéléré. Tenue optimale dans une grande diversité de matériaux grâce au filetage plus pointu et plus fin. Pendant la fabrication, ces inserts reçoivent un contrôle à 100% de toutes les dimensions fonctionnelles, inclusif le filetage intérieur. Breveté.

## SKD330

| Art.        | D  | L  | d  | HEX/TROU | Pilot Hole<br>Trou pilote | kg/<br>1.000 | Steel<br>zinc plated<br>Acier<br>zingué blanc |
|-------------|----|----|----|----------|---------------------------|--------------|-----------------------------------------------|
| 420 615 001 | 12 | 15 | M6 | 6        | 10,0 - 10,5               | 6,0          | •                                             |
| 420 618 001 | 12 | 18 | M6 | 6        | 10,0 - 10,5               | 7,0          | •                                             |
| 420 855 001 | 14 | 15 | M8 | 8        | 12,0 - 12,5               | 7,3          | •                                             |
| 420 858 001 | 14 | 18 | M8 | 8        | 12,0 - 12,5               | 8,7          | •                                             |

## SKD330

| Art.        | D  | L  | d*            | HEX/TROU | Pilot Hole<br>Trou pilote | kg/<br>1.000 | Steel<br>zinc plated<br>Acier<br>zingué blanc |
|-------------|----|----|---------------|----------|---------------------------|--------------|-----------------------------------------------|
| 420 615 101 | 12 | 15 | 1/4 - 20 UNC  | 6        | 10,0 - 10,5               | 6,0          | •                                             |
| 420 618 101 | 12 | 18 | 1/4 - 20 UNC  | 6        | 10,0 - 10,5               | 7,0          | •                                             |
| 420 855 101 | 14 | 15 | 5/16 - 18 UNC | 8        | 12,0 - 12,5               | 7,3          | •                                             |
| 420 858 101 | 14 | 18 | 5/16 - 18 UNC | 8        | 12,0 - 12,5               | 8,7          | •                                             |

All dimensions except d\* in mm. Toutes les dimensions en mm, sauf d\*.

Speed-up of assembling (1) | Tilt protection (2) | Wide range of application substrate

Accélération de l'assemblage (1) | Protection de l'inclinaison (2) | Applicable dans une grande diversité de matériaux

### SKD330

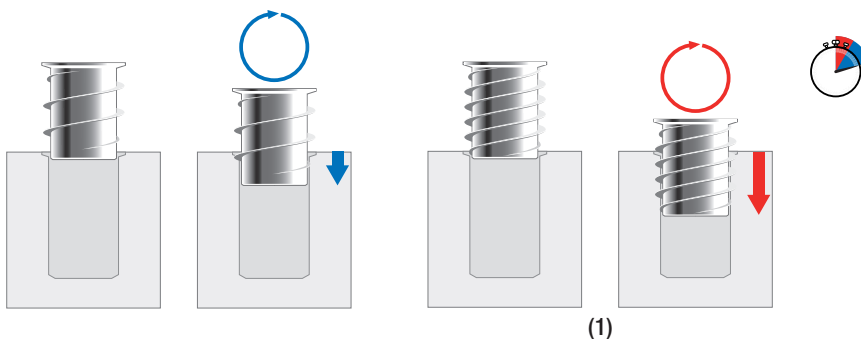

(1)

### SKD330

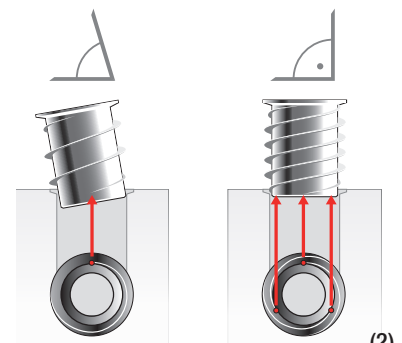

(2)